

ΠΕΡΙΟΔΙΚΟ ΤΟΥ
ΜΑΘΗΤΙΚΟΥ ΣΥΝΕΤΑΙΡΙΣΜΟΥ
ΔΗΜ. ΣΧ. ΞΗΡΟΠΟΤΑΜΟΥ
ΔΡΑΜΑΣ

ΟΚΤΩΒΡΙΟΣ
2003
ΤΕΥΧΟΣ 1^ο
ΕΤΟΣ 10^ο

Τα κακάβια



28 ΟΚΤΩΒΡΙΟΥ 1940

28η Οκτωβρίου 1940 (όπως τη ζωγράφισαν οι μαθητές)



Η Ελλάδα βροντοφωνάζει ΟΧΙ στο διάγγελμα του Μουσολίνι και τρέχει στα βουνά να αντιμετωπίσει του Ιταλούς. Ζωγράφισαν οι: αριστερά, Χατζοπούλου Ασημένια και δεξιά, Χαριάκος Δημήτριος, ΕΙ τάξη



Οι Έλληνες στρατιώτες κατατροπώνουν τους Ιταλούς που εγκαταλείπουν τα όπλα και το βάζουν στα πόδια. Ζωγραφιά, Τριανταφύλλου Γεώργιος, ΕΙ τάξη.

Στα διαλείμματα του πολέμου, οι Έλληνες στρατιώτες ή θα χορεύουν ή θα καθαρίζουν τα όπλα τους ή θα γράφουν γράμμα στα δικούς τους. Ζωγραφιά, Λαγού Μαρία, ΕΙ τάξη.



ΤΙΜΗ ΚΑΙ ΔΟΣΑ ΣΤΟΥΣ ΗΡΩΕΣ ΤΟΥ 1940
Ζωγραφιά, Γκαγκάνης Μιχάλης

Η ΕΛΛΑΔΑ ΣΤΟΝ Β΄ ΠΑΓΚΟΣΜΙΟ ΠΟΛΕΜΟ

A. Ο Ελληνοϊταλικός Πόλεμος

Το πρωί της 28^{ης} Οκτωβρίου 1940 η Ιταλία έκανε γνωστή στην ελληνική κυβέρνηση την πρόθεσή της να καταλάβει τμήματα της ελληνικής επικρατείας. Με άλλα λόγια, κατέλυε την ανεξαρτησία και την εδαφική ακεραιότητα. Η απάντηση του Έλληνα πρωθυπουργού Ιωάννη Μεταξά: «Λοιπόν, έχουμε πόλεμο», το ανυπότακτο ΟΧΙ του ελληνικού λαού, έφερε τους Ιταλούς εισβολείς στα ελληνικά εδάφη. Τα ιταλικά στρατεύματα χτύπησαν τις ελληνικές δυνάμεις στα ελληνοαλβανικά σύνορα. Ο πόλεμος δε βρήκε απροετοίμαστους τους Έλληνες. Οι Ιταλοί, με την επιθετικότητά τους, τους είχαν προετοιμάσει από καιρό. Έτσι, ταχύτατα οι Έλληνες αντέδρασαν με γενική επιστράτευση. Το τραγούδι της εποχής «με το χαμόγελο στα χείλη» εξέφραζε τη διάθεση όλων όσοι πορεύονταν στο μέτωπο.

Τα ιταλικά σχέδια απέτυχαν. Οι Ιταλοί υποχώρησαν σε όλη τη γραμμή του μετώπου. Τέλος Νοεμβρίου τα ιταλικά στρατεύματα είχαν απωθηθεί από τα ελληνικά εδάφη. Ο πόλεμος μεταφέρθηκε στο εσωτερικό της Αλβανίας. Οι Ιταλοί ανασυντάχθηκαν κι ενισχύθηκαν με νέες δυνάμεις. Ένας σκληρότατος πόλεμος διεξαγόταν μέσα σε αφάνταστα δυσμενείς γεωγραφικές και καιρικές συνθήκες. Τα κρυοπαγήματα των στρατιωτών αύξαναν τις πολεμικές απώλειες. Το Μάρτιο του 1941 οι Ιταλοί προχώρησαν στη μεγάλη εαρινή επίθεσή τους για να καταλάβουν την Ελλάδα. Το φασιστικό καθεστώς του Μουσολίνι είχε ταπεινωθεί στα μάτια του εταίρου του. Αλλά ξαναταπεινώθηκε και τότε. Έτσι οι Ιταλοί περίμεναν τη γερμανική στήριξη, για να κάμψουν την Ελληνική αντίσταση. Ο μύθος που έχει καλλιεργηθεί ότι οι δυνάμεις του Άξονα ήταν ανίκητες ξέφτιζε στα βουνά της Αλβανίας. Χάρη στην Ελλάδα η Ευρώπη αναθάρρησε. Υπήρχαν όμως όρια.

B. Γερμανική εισβολή.

Τον Απρίλιο του 1941 οι Γερμανοί εισέβαλαν στην Ελλάδα και στη Σερβία ταυτόχρονα. Η σφοδρότατες μάχες και οι σοβαρές απώλειες των Γερμανών δεν τους εμπόδισαν να σπάσουν τη γραμμή άμυνας των Ελλήνων. Ο στρατός συνθηκολόγησε. Το αγγλικό εκστρατευτικό σώμα στην Ελλάδα αποχώρησε προς την Κρήτη. Το ίδιο έκαναν η ελληνική κυβέρνηση και ο βασιλιάς. Οι Γερμανοί κατέλαβαν την Αθήνα στις 27 Απριλίου 1941. Στην ακρόπολη κυμάτιζε η σβάστικα. Η μακρά νύχτα για την Ελλάδα άρχισε. Έμενε ελεύθερη προς το παρόν η Κρήτη. Οι αγγλικές και οι ελληνικές δυνάμεις δεν μπόρεσαν να αποτρέψουν την από αέρος κατάληψη του αεροδρομίου του Μάλεμε από τους Γερμανούς. Η μάχη της Κρήτης έληξε αλλά με μεγάλες απώλειες για τους Γερμανούς. Επιπλέον η Κρήτη καθήλωσε γερμανικές δυνάμεις με τεράστιο κόστος για τους Γερμανούς. Ο Χίτλερ άλλωστε είχε επίσημα αναγνωρίσει «το παράτολμο θάρρος» των Ελλήνων. Τα αντίποινα των Γερμανών ήταν ανελέητα για τον κρητικό πληθυσμό, για τους αμάχους. Έτσι η νύχτα κάλυψε και το νότιο άκρο της Ελλάδας. Η ελληνική κυβέρνηση και ο βασιλιάς είχαν ήδη φύγει για την Αίγυπτο.

Ελλάδα μου σε απειλούν

Ξανά Ελλάδα μου γλυκιά μάνα
του Παρθενώνα της λευτεριάς το
σύμβολο του κάλους η κολόνα σ'
απειλούν οι βάρβαροι , μήπως
και σε πτοήσουν γιατί ποθούν να
σε γευθούν , θέλουν να σε
γκρεμίσουν. Κρατούν πυραύλους
στο δεξί , βόμβες στ' αριστερό
τους σαν σύμβολα της λευτεριάς
να βλέπουν στ' όνειρο τους και
με τα μάτια κόκκινα κι αυτό από
συνήθεια να σε τσακίσουν
προσπαθούν με τα άγρια τους
νύχια. Κι αυτόν τον Παρθενώνα
σου λένε πως θα σαρώσουν. Το
σύμβολο της λευτεριάς με
στάχτη θε να στρώσουν. Αυτοί
που τόσο γνώρισες σε απειλούν
και πάλι, μα εσύ στέκεις
αγέρωχη, δε γέρνεις το κεφάλι.
Ετόλμησαν πατρίδα μου, μαζί
σου να τα βάλουν γιατί
γελάστηκαν πικρά δεν ξέρουν τι
να κάνουν. Την ιστορία σου
ξεχνούν που φώτισε αιώνες σαν
πρόβαλλες στα Ζάλογγα κι
αυτούς του Μαραθώνα.

Χρυσή Χαρίσκου τάξη Ε2'

ΟΚΤΩΒΡΙΟΣ

Είναι ο δέκατος μήνας
του χρόνου. Στο ρωμαϊκό έτος
ήταν όγδοος γι αυτό
ονομάστηκε Οκτώβριος. Ο
ελληνικός λαός τον ονομάζει
και Αιδημητρίτη ή
Αιδημήτηρ, επειδή την 26^η του

μήνα γιορτάζεται η μνήμη του
Αγίου Δημητρίου. Αν και
θεωρείται μήνας βροχερός
(λέγεται και βροχάρης)
επικράτει μικρή καλοκαιρινή
περίοδος που λέγεται το
«μικρό καλοκαιράκι», ή «το
καλοκαιράκι του Αγίου
Δημητρίου». Αυτή την ειοχή
ανθίζουν τα χρυσάνθεμα ή
αΐδημητριάτικα.

ΑΙΝΗΜΑΤΑ

Έχω ένα πραγματάκι
αγκαθωτό
κι από μέσα μέσα μαλλιαρό
και από μέσα από το μαλλί
έχει μια μπουκιά καλή.
Τι είναι;

Μετρώ τα βρίσκω τέσσερα
διαβάζω λείπει ένα. Μα ποιος
αυτά τα γράμματα σου τα 'χει
μαγεμένα;
Τι είναι;

Ποιο βουνό της Ελλάδας
Δεν γράφεται στο χάρτη;
Τι είναι;

Το κάστανο
Το τρία
Τα Άγραφα

Αναστασία Λαγού τάξη Ε2'

Φθινόπωρο

Τα κρύα έρχονται παιδιά
η ζέστη φεύγει μακριά
αρχίζει βρέχει σιγανά
ο δρόμος γέμισε νερά.

Τα φύλλα κιτρινίζουν πια
και πέφτουν κάτω από ψηλά
ο αέρας φυσάει δυνατά
κι όλοι στα σπίτια τους κάθονται
πια.

Τα πουλιά φεύγουν μακριά
πάνε σε χώρες και βουνά
φυσάει στα δέντρα τα πολλά
και μοιάζουν πέτρινα, πελεκητά.

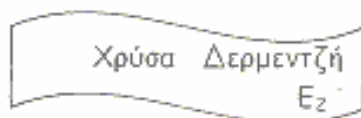

ΔΙΑΣΗΜΑ ΖΩΑ

Ο Βουκεφάλας

Κάποτε ένας φίλος του βασιλιά Φίλιππου του Β΄ του χάρισε ένα άλογο. Το άλογο αυτό το λέγανε Βουκεφάλα. Το άλογο αυτό ήταν πολύ ωραίο και όλοι ήθελαν να το ιππεύσουν αλλά κανείς δεν τα καταφερε, μόνο ο Αλέξανδρος ο οποίος το έκανε άλογο του. Μαζί πέτυχαν πολλές νίκες και το όνομα Βουκεφάλας έμεινε στην ιστορία.

Ο Άργος

Ο Άργος ήταν το σκυλί του Οδυσσέα. Αυτό το σκυλί ήταν πολύ

γρήγορο. Όταν έφυγε ο Οδυσσέας για το Τρωικό πόλεμο, ο Άργος έσκυψε και κάθισε σε μια πέτρα και από τότε τον περίμενε σε εκείνη τη θέση. Ύστερα από πολλά χρόνια που γύρισε ο Οδυσσέας στο σπίτι του στην Ιθάκη, αυτός που τον κατάλαβε πρώτος ήταν ο Άργος. Ύστερα από λίγο έγειρε το κεφάλι του και κοιμήθηκε για πάντα.

Το Λιοντάρι της Νεμέας

Στα βουνά της Νεμέας υπήρχε ένα άγριο λιοντάρι. Λένε ότι φρουρούσε το ναό της Θεάς Σελήνης. Αυτό το λιοντάρι ήταν παιδί της Έχιδνας η οποία ήταν μισή φίδι και μισή γυναίκα. Αυτό το λιοντάρι το σκότωσε ο Ηρακλής σώζοντας τους ανθρώπους της περιοχής από τις καταστροφές που προκαλούσε.

Η Αμάλθεια

Η διάσημη κατσικά που βοήθησε στην ανατροφή του Δία, όταν τον φυγάδευσε η Ρέα για να τον σώσει από τα «δόντια» του Κρόνου. Σύμβολο της το κέρασ, γεμάτα αγαθά. Για να την ευχαριστήσει ο Δίας την έκανε αστερισμό.

Χατζηπάντου Κώστας Ε2

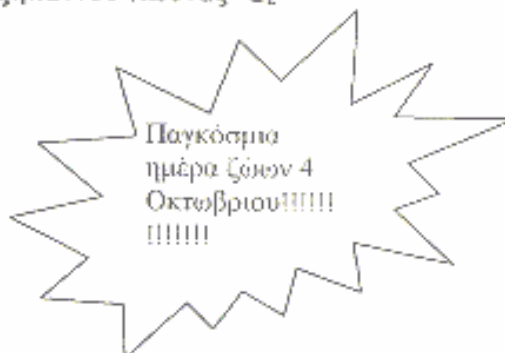

4 ΟΚΤΩΒΡΙΟΥ ΠΑΓΚΟΣΜΙΑ ΜΕΡΑ ΤΩΝ

ZΩΩΝ

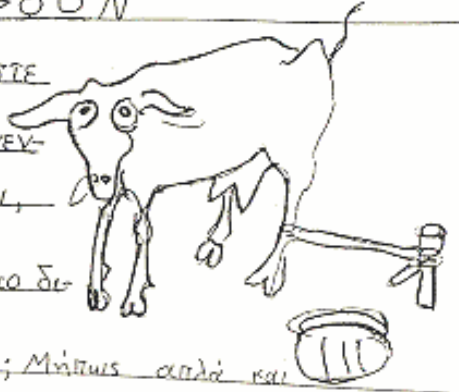

Αφού παραδεχόμαστε

ότι κάθε πρόσωπο που γεν-

νιέται έχει δικαίωμα να συνεχίσει να ζει,

κάτι που είναι «φυσικό δικαίωμα», τότε γιατί το δι-

καίωμα αυτό να μην το έχουν και τα ζώα; Μήπως αλλά και

μόνο επειδή δεν έχουν λογική; Μα η φύση δεν έφτιαξε μόνο ανθρώπους, έκανε και τα ζώα.

Επίσης πολλά ζώα κινδυνεύουν να εξαφανιστούν γι' αυτό απαγορεύεται το κυνήγι κάποιων απειλούμενων ειδών. Υπάρχουν ακόμη καθορισμένες κυνηγετικές περιόδους. Πολλοί όμως παρανομούν. Αυτό πρέπει να σταματήσει.

Επίσης στο φάρμα οι φάρμακες χρησιμοποιούν συσκευές που σκοτώνει οτιδήποτε υπάρχει στη γύρω περιοχή.

Πρέπει να απαγορεύεται η εκμετάλλευση των ζώων για την ψυχαγωγία του ανθρώπου.

Ακόμη δεν πρέπει να εκκαταλείψουμε τα ζώα που έχουμε στο σπίτι μας, όπως είναι οι σκύλοι γιατί είναι πράξη απάνθρωπη.

Τα ζώα που προσφέρουν υπηρεσίες στον άνθρωπο πρέπει να τρέφονται σωστά και να ζουν σε άνετους και καθαρούς χώρους.

Κάθε ζώο λογικό είναι ότι πρέπει να ζει στο φυσικό του χώρο, γη, θάλασσα ή αέρα.

Επιβάλλεται επίσης σεβασμός

στα νεκρά ζώα.

Τα δικαιώματα των ζώων πρέπει

να κατοχυρωθούν από νόμους, όπως ακρι-

βώς τα δικαιώματα του ανθρώπου.

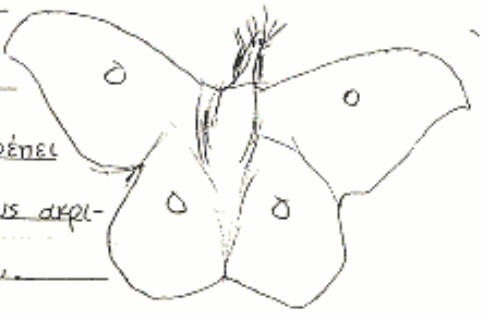

Λουκάς Άγγελος Α' τάξη

ΤΟ ΦΘΙΝΟΠΩΡΟ

Το φθινόπωρο ήρθε. Τα σημάδια είναι ολοφάνερα. Όλα αυτά που βλέπουμε το πρωί ξυπνώντας δείχνουν πως έφτασε μια νέα καινούρια εποχή που θα μας κρατήσει συντροφιά για τρεις ολόκληρους μήνες.

Πρώτα, πρώτα τα χελιδόνια που ετοιμάζονται να κάνουν το μεγάλο τους ταξίδι και μας αποχαιρετούν ανεβαίνοντας στα σύρματα της Δ.Ε.Η λες και κάνουν το τελευταίο και οριστικό τους συμβούλιο.

Στο σπίτι μας αρχίζει να μας σκεπάζει το βράδυ η κουβέρτα και το πάπλωμα, μια και το κρύο αρχίζει να μας χτυπάει την πόρτα. Εκτός από αυτά έρχονται και τα πρωτοβρόχια για να δροσίψουν λίγο τους κήπους μας. Τα σχολεία ανοίγουν πια και μας περιμένουν γεμάτα γνώση.

Μια φθινοπωρινή μέρα ίσως να φαίνεται μουντή, όμως κάποια μέρα θα φύγει και θα έρθουνε άλλες πιο χαρούμενες μέρες.

Η ΑΚΡΟΣΤΟΙΧΙΔΑ ΤΟΥ <<ΟΚΤΩΒΡΙΟΥ>>

Ο__

Κ_____

Τ_____

Ω_____

Β_____

Ρ_____

Ι_____

Ο_____

Σ_____

1. Το είπε ο Μεταξάς
2. Το πάνω μέρος του βουνού
3. Με αυτά πολεμούσαν (μεάρθρο)
4. Υπήρχε στη λέξη ελευθερώνω
5. Είναι η Πίνδος
6. Ήταν μια από τις μεγάλες δυνάμεις
7. Είπε το ΟΧΙ (με άρθρο)
8. Ήταν οι καλλιέργειες μας στους Τούρκους.
9. Υπάρχει στη λέξη σήμερα

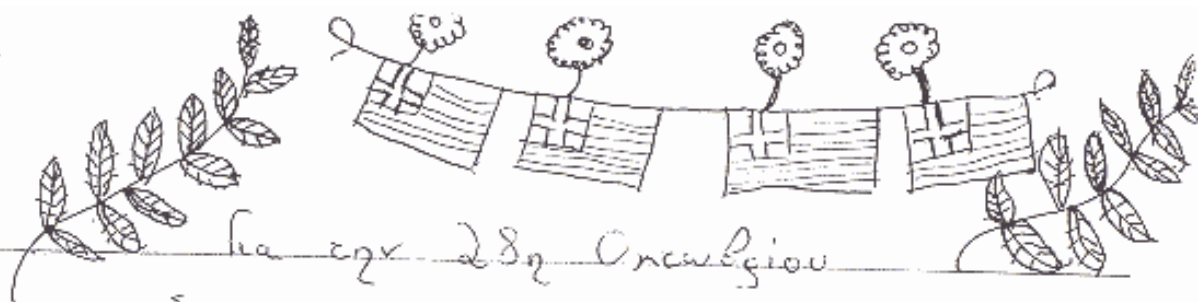

Για την 28η Οκτωβρίου

Σαν σήμερα, τη νύκτα της 28ης Οκτωβρίου 1940, οι Ιταλοί ζήτησαν από τη κυβέρνηση της πατρίδας μας να τους παραδώσει την Ελλάδα. Ζήτησαν τη γη μας! Τη γη των Μαγαθονομάχων και Σαλαρινομάχων. Τη γη του Λεωνίδα και των αγωνιστών του 1821.

Τότε οι Έλληνες, ο λαός μας, όρθωσε το ανάστημά του και σαν ένας άνθρωπος βροντοφώναξε στον Ιταλό επιδρομέα το ιστορικό και χιλιετηρέστιο «ΟΧΙ...» ΟΧΙ, «δε θα πατήσεις σ' αυτή τη γη, που μας τη διαγύλαξαν οι πρόγονοί μας με θυσίες και την πότισαν με πικρά αλόμαυρα αιμάτων». Κατερίνα Χ. Δεϊζή



ΓΙΑ ΤΗΝ ΕΠΕΤΕΙΟ ΤΟΥ ΠΟΛΥΤΕΧΝΕΙΟΥ

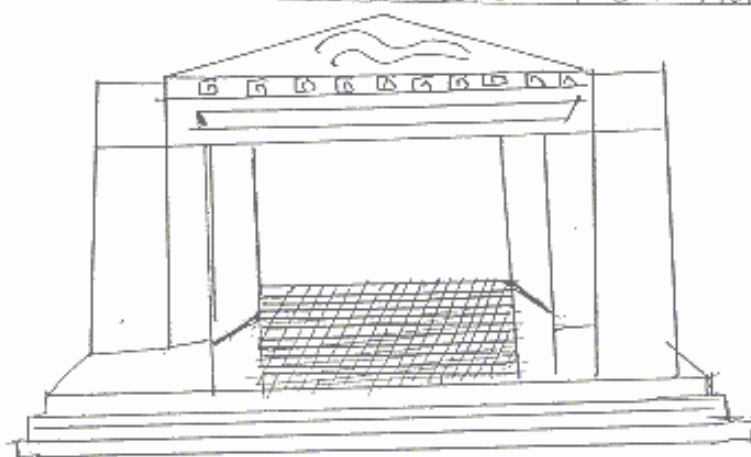

Η γιορτή για την επέτειο της εξέγερσης της νεολαίας στο πολυτεχνείο καθιερώθηκε, αλλά και θεσπίστηκε από την πολιτεία ως Γιορτή της σπουδάζουσας Ελληνικής Νεολαίας.

Πολλοί μιλάνε για ημερομηνία ορόσημο στην μεγάλη λαϊκή Ελληνική Ιστορία, άλλοι για Έπος και ηρωικοί άλλοι βεβαιώνουν ότι πρόκειται για έναν ξεσηκωμό των ελεύθερων συνειδήσεων σε μια εποχή όπου «τα σκιάζε η φεβέρας» εποχή της Χούντας.

Σ' αυτά τα χρόνια είχαν, είν' αλήθεια, κάποιες προοπτικές να κρατηθεί ψηλά το πρόσημο του λαού.

Μια σπουδαία στιγμή Αντίστασης στο εσωτερικό ήταν η εξέγερση των φοιτητών το 1971 και το κλείσιμά τους για "λαθροτική" διαφαρτυρία στο κτίριο της Νομικής Σχολής, που κάπως ταραξε τα νερά. Η εξέγερση αυτή κατεπνίγη, αλλά ο σπόρος είχε φυτρώσει.

Έτσι φτάσαμε στο Νοέμβριο το 1973. Η Νεολαία, με σηκωμένους τις σηφάκια για ατομικά δικαιώματα, για δημοκρατική παιδεία, για στοιχειώδεις ελευθερίες του πολίτη, είχε φτάσει σιγά-σιγά στην ωριμότητά της και έτοιμη για Ελευθερία. Με τον αχόνο των φοιτητών θα πέσει η Δικτατορία και στις 25 Ιουλίου 1974 θα έρθει η Δημοκρατία. Πάλλα λώανα δ'τάξη

ΡΕΠΟΡΤΑΖ (1^ο μέρος)

Γράφουν οι μαθητές της Ε' τάξης

Περπατώντας κανείς στους δρόμους μιας πόλης ή ενός χωριού θα ήθελε να βλέπει δρόμους καθαρούς και περιποιημένους. Παιδικές χαρές όμορφες και ασφαλείς. Πλατείες γεμάτες με λουλούδια, δέντρα και σιντριβάνια. Πλατείες με παγκάκια να ξεκουράζονται οι οδοιπόροι και να κάθονται να συζητάνε νέοι και γέροι, πλατείες γεμάτες με ζωή.

Είναι άραγε έτσι; Εμείς για να δούμε τι γίνεται στο χωριό μας περπατήσαμε στους δρόμους του χωριού μας και κάναμε το δικό μας ρεπορτάζ. Το τι είδαμε το καταγράψουμε παρακάτω.

ΚΑΤΙ ΔΕΝ ΠΡΕΠΕΙ ΝΑ ΓΙΝΕΙ ΚΑΙ ΓΙ ΑΥΤΑ;

Περπατώντας στους δρόμους του χωριού μας.

Για να μπορούμε να μετακινούμαστε με ασφάλεια, πρέπει να έχουμε δρόμους ίσιους και καθαρούς και τα οδοστρώματα να μην είναι προβληματικά.

Κάνοντας τον περίπατό μας στους δρόμους του χωριού παρατηρήσαμε κάποια προβλήματα. Παρατηρήσαμε ότι δεν υπάρχουν πεζοδρόμια, τα οδοστρώματα είναι σκασμένα, οι δρόμοι είναι στενοί και υπάρχουν απότομες στροφές που εμποδίζουν τους οδηγούς να οδηγούν καλά.

Φτάνοντας στην πλατεία, στο πιο πολυσύχναστο σημείο του χωριού μας διαπιστώσαμε, την έλλειψη διαβάσεων. Χωρίς διαβάσεις



Στην είσοδο της παιδικής γαλιάς

κινδυνεύουν οι πεζοί από τα αυτοκίνητα.

Αν συμβάλουμε όλοι μας στην προσπάθεια να φτιάξουμε καλύτερους δρόμους, τότε το χωριό μας θα ομορφαίνει και οι κάτοικοί του θα μπορούν να μετακινούνται με ασφάλεια.



**Επικίνδυνα παιχνίδια στην
κεντρική παιδική χαρά.
Φτάνοντας στην κεντρική παιδική χαρά**



Στον μύλο της παιδικής χαράς

και αφού δυσκολευτήκαμε να μπούμε μέσα μιας και η είσοδος ήταν σχεδόν κλεισμένη από παρκαρισμένα αυτοκίνητα και κάδους σκουπιδιών ανακαλύψαμε ότι υπάρχουν πολλά πεταμένα επικίνδυνα αντικείμενα όπως σπασμένα γυαλιά, σπασμένα πλακάκια, σπασμένα παγκάκια. Εκτός όμως από τα επικίνδυνα αντικείμενα υπάρχουν και παιχνίδια που δεν είναι ασφαλή για τα παιδιά. Ο μύλος είναι κατεστραμμένος, του λείπουν ξύλα, και υπάρχουν κολόνες πολύ κοντά (όπως της ΔΕΗ) που μπορεί να χτυπήσει κάποιο παιδί

Έλλειψη δέντρων στην πλατεία.
Η πλατεία έγινε καλύτερη από ότι ήταν πέρυσι. Διορθώθηκαν οι σκάλες και μπήκαν και άλλα παγκάκια, φυτεύτηκαν και λουλούδια Όμως δεν διορθώθηκε τελείως. Για να γίνει

ακόμη καλύτερη θα πρέπει να μπουν και μερικά δέντρα. Αν όμως κάποια στιγμή φυτευτούν δέντρα, καλό θα ήταν, να τα έβαζαν κοντά στα παγκάκια.



Μαθήτριες στον χώρο της παιδικής χαράς περιεργάζονται τα σπασμένα γυαλιά

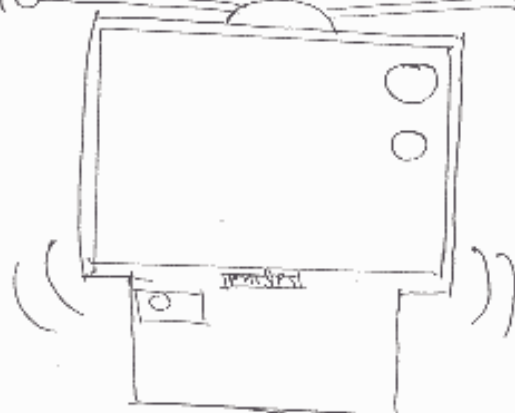

Συμβουλές για τους γονείς και τα παιδιά.

Το μεγαλύτερο χρονικό διάστημα που ένα παιδί μπορεί να δει τηλεόραση, είναι από 1-2 ώρες.

Η συσκευή της τηλεόρασης δεν πρέπει να βρίσκεται στο υπνοδωμάτιο του παιδιού ούτε στο σαλόνι.

Να ενημερώνεσαι από τα τηλεοπτικά περιοδικά για τα ποια παιδικά προγράμματα προβάλλονται.

Δημιουργήσε ένα εβδομαδιαίο πρόγραμμα παρακολούθησης καταλλήλων για την ηλικία τους εκπαιδευτικών.

Βοηθήσε τα παιδιά σου να διαλέξουν εκπαιδευτικούς που προωθούν ακριβώς για τη βία τη θετική συμπεριφορά. Αν σου απαγορεύσει να δει συγκεκριμένο πρόγραμμα, εξηγήσε του καθαρά το λόγο για να καταλάβει το γιατί.

Κάντε στο παιδί σας να καταλάβει ότι οι διαφημίσεις είναι κάτι διαφορετικό από το πρόγραμμα και ότι ο μοναδικός τους στόχος είναι να κάνει το παιδί να επιθυμεί κάτι που δεν

έχει.

Μη χρησιμοποιείζε την επιείκεια σαν μεγάλο
 επιβράβευση ή τιμωρία του παιδιού. Αυτό θα
 σου κάνει δειλαστικάτερη στα μάτια του.
 Δώσε α καλό παράδειγμα. Αν α
 βράδια παρακαλουθεία ασταμάτηα τη-
 λέόραση, το παιδί σου δεν θα μάθει
 από μόνο του να ελέγχει τι βλέπει.

Δ' Τάξη Κατερίνα Χαρίσκου



ΑΝΕΚΔΟΤΑ



Γιατί, τότε ο γάιδαρος έχει τόσο μεγάλη αυτιά,
 γιατί όταν ήταν μικρός δε θα άκουγε τον πατέρα του
 και θα του τα τράβαγε

Δύο μεθυσμένοι προσπαθούν να πάνε στο σπίτι
 τους αρχά το βράδυ. Ξαφνικά ο ένας κοιτάζει προς
 τα πάνω και λέει: «Αυτό είναι ο ήλιος η το φεγγ-
 χόρι;» και ο άλλος, ξίνοντας το κεφάλι του απαντά:
 «Δεν ξέρω, δεν είμαι από αυτή τη γειτονιά.»

Στο μάθημα της αριθμητικής ο δάσκαλος ρωτάει:
 «Αν ένα μηφτεκάκι το κόψουμε στα τέσσερα τι
 θα έχουμε;» «τέσσερα τέταρτα» απαντάει ο μαθητής,
 «Οραία, και αν το κόψουμε στα οκτώ;»
 «Οκτώ όγδοα»
 «Σωστά! και αν τα όγδοα τα κόψουμε στα δυο;»
 «Δεκάξι, δεκάτα έκτα.»
 «Οραία! και αν τα δεκάτα έκτα τα κόψουμε πάλι στα
 δυο το καθένα, τι θα έχουμε;»
 «ήμιά!» απαντάει αγανακτισμένος ο μαθητής.

Σοφία Χαρίσκου Δ' Τάξη

Η ΕΡΓΑΣΙΑ ΜΑΣ

Είμαστε η Ε₂ τάξη. Στα πλαίσια της ευέλικτης ζώνης αποφασίσαμε ως πρώτο θέμα το «ΤΟ ΑΜΠΕΛΙ». Τα παιδιά της τάξης μας χωρισμένα σε ομάδες φέραμε στοιχεία αρκετά στη δασκάλα μας για το θέμα αυτό. Το αμπέλι είναι πολύ γνωστό φυτό από τα αρχαία χρόνια και ο καρπός του το σταφύλι φτιάχνει το κρασί. Μπορεί ακόμα να παράγει το ούζο, το τσίπουρο, τη ρετσίνα, το ξίδι, το οινόπνευμα κ.ά.

Το αμπέλι για να μεγαλώσει πρέπει να στηριχτεί σε σίδερα ή σε πασσάλους.

Ο καρπός του αμπελιού τρώγεται και φρέσκος ως φρούτο και είναι πολύ θρεπτικός.

Οίνος σημαίνει κρασί. Παράγεται από τη ζύμωση του μούστου. Μούστος είναι ο χυμός που βγαίνει από τα σταφύλια, πριν γίνει κρασί. Στις 14 Οκτωβρίου επισκεφτήκαμε και το οινοποιείο του κ. Μανωλεσάκη στο χωριό Αδριανή και με τη ξενάγηση της οινολόγου κ. Απιστολάκη συγκεντρώσαμε πολλά περισσότερα στοιχεία για την εργασία μας.

Κιουμουρτζής Γεώργιος Ε₂



ΠΟΙΟΙ ΕΙΠΑΝ ΤΙ.....ΓΙΑ ΤΗ ΖΩΗ

Η ζωή δεν είναι δώρο , είναι απλά ένα δάνειο.

ΦΕΙΓΙΕ

Αν θέλετε να ζουν οι άνθρωποι καλά, αφήστε να μέσα τους οι ελπίδες.

ΖΟΛΑ

Η ζωή είναι ένα τεράστιο θέατρο όπου παίζεται το ίδιο δράμα με διαφορετικούς τίτλους.

ΣΟΠΕΝΧΑΟΥΕΡ

Η αγάπη της ζωής κι όχι ο φόβος του θανάτου ωθεί την ανθρωπότητα στην πρόοδο.

ΜΠΕΛ

Η ζωή θα ήταν ένας παράδεισος, αν οι γονείς έμεναν για πάντα νέοι και τα παιδιά δε μεγάλωναν ποτέ.

ΟΥΓΚΩ

Σκέφτομαι άρα υπάρχω.

ΝΟΒΑΛΙΣ

ΧΛΗ ΜΑΡΙΑ ΣΤ'ΤΑΞΗ

ΚΡΥΠΤΟΛΕΞΟ

Μ	Α	Θ	Η	Τ	Ε	Σ	Α	Δ	Ι	Ζ	Α	Θ	Μ	Ξ
Β	Λ	Χ	Ω	Π	Σ	Χ	Γ	Β	Ε	Κ	Η	Λ	Ν	Ο
Δ	Τ	Α	Ν	Ο	Θ	Ο	Π	Ρ	Τ	Χ	Ο	Α	Δ	Ζ
Ζ	Σ	Μ	Ξ	Π	Α	Λ	Σ	Υ	Φ	Ψ	Π	Γ	Β	Ε
Ω	Α	Λ	Χ	Χ	Ε	Ε	Η	Ι	Κ	Λ	Μ	Ν	Ξ	Ο
Α	Ν	Ξ	Ζ	Ο	Χ	Ι	Θ	Β	Ι	Β	Λ	Ι	Α	Ρ
Η	Τ	Ω	Π	Λ	Ε	Ο	Σ	Υ	Χ	Ο	Ρ	Τ	Φ	Π
Θ	Ε	Γ	Α	Μ	Ξ	Χ	Τ	Φ	Ψ	Π	Σ	Υ	Χ	Α
Τ	Σ	Ε	Π	Τ	Ε	Μ	Β	Ρ	Ι	Ο	Σ	Ψ	Ω	Γ
Λ	Α	Γ	Π	Δ	Α	Σ	Κ	Λ	Λ	Ο	Ι	Β	Δ	Ε
Ι	Λ	Χ	Μ	Α	Π	Ρ	Χ	Λ	Κ	Ζ	Ζ	Θ	Κ	Μ
Χ	Ο	Μ	Α	Θ	Η	Μ	Α	Τ	Α	Χ	Η	Ι	Λ	Ν
Μ	Θ	Λ	Ι	Π	Δ	Ε	Ν	Υ	Ν	Ν	Σ	Λ	Μ	Ζ
Σ	Φ	Θ	Ι	Ν	Ο	Π	Ω	Ρ	Ο	Χ	Α	Κ	Δ	Ι
Φ	Ρ	Ο	Σ	Ω	Μ	Η	Ν	Ρ	Σ	Τ	Ο	Β	Ο	Χ

ΜΑΘΗΤΕΣ, ΣΧΟΛΕΙΟ, ΒΙΒΛΙΑ, ΔΑΣΚΑΛΟΙ, ΦΘΙΝΟΠΩΡΟ, ΤΣΑΝΤΕΣ, ΜΑΘΗΜΑΤΑ, ΟΧΙ,

ΚΙΟΣΣΕ ΕΙΡΗΝΗ ΣΤ'ΤΑΞΗ

Μία αγριήκη κοπέλα

Wow! Look at that girl, Steve!

Which girl?

That girl. She's really beautiful.

Which girl? Where?

The one over there, with the blonde hair.

I can't see her.

Yes you can! She's on the bench.

Do you mean the girl in the dark T-shirt?

No! Not her - the one next to her.

Oh, I can see her now.

Isn't she lovely?

Mmm, not bad. She's very clever, too.

Do you know her?

Yes, I do actually. She's my sister.

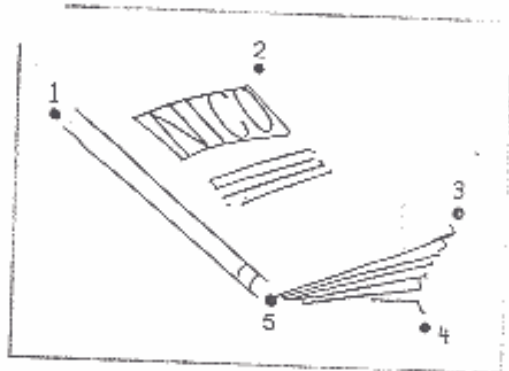
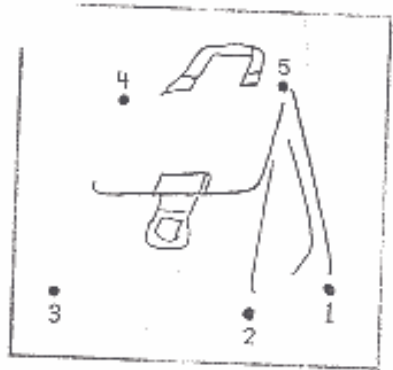
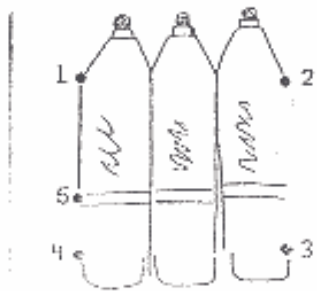

Μία κοπέλα

Ανελόχοιτοce εoes απηλοός ηε εα ηεάηηαα ηα εα ηηεαυ οη ηεαηηοes

- 1 Wake
- 2 Look
- 3 Help
- 4 Give this
- 5 Do
- 6 Go

- a at her! She's beautiful
- b to see it's hers
- c to your room!
- d up. You're late!
- e me! I can't move!
- f your homework, now!

Παρε Μυαηότα
Ταξ: ΣΤ'

Αγγλική ακροστιχίδα

Α _____
 Β _____
 Γ _____
 Δ _____
 Ε _____
 Ζ _____

red	=	5
purple	=	6
yellow	=	7
blue	=	8
orange	=	9
green	=	10

Ζωγραφιά

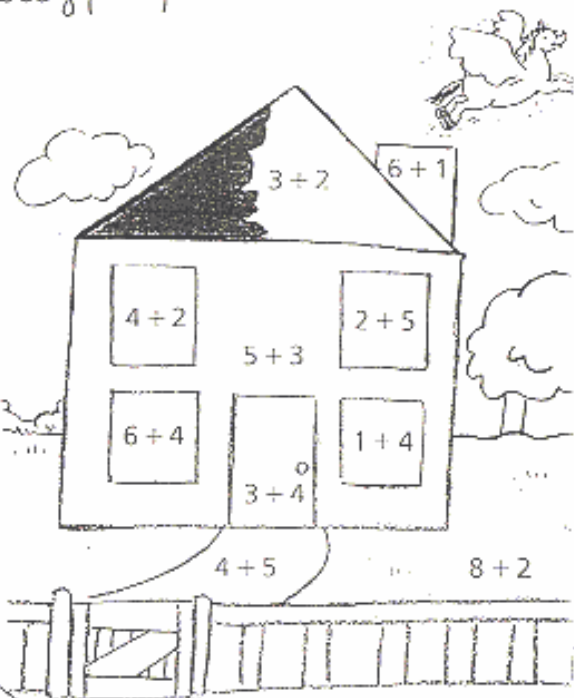

1. Το πρώτο στα αγγλικά κυριόλεξαι.
2. Η ομορφιά στα αγγλικά.
3. Στα αγγλικά τον έρωτα εν λέξει.
- Α. Η ομορφιά σου φοράμε ή η φόρμα εν λέξει.
5. Τα περιόδια λέγονται:
6. Η εφημερίδα είναι στα αγγλικά

Α Β Γ Δ Ε Ζ Η Θ Ι Κ Λ Μ Ν Ξ Ο Π Ρ Σ Τ Υ Φ Χ Ψ Ω
 α β γ δ ε ζ η θ ι κ λ μ ν ξ ο π ρ σ τ υ φ χ ψ ω

Α Β Γ Δ Ε Ζ Η Θ Ι Κ Λ Μ Ν Ξ Ο Π Ρ Σ Τ Υ Φ Χ Ψ Ω

Χρημάτω και παρακάτω σχέδια:

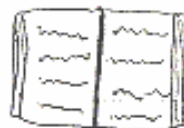
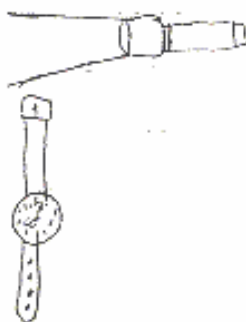

Πάνου Νικολάου
 Τάξη: ΣΤ'

ΚΡΥΠΤΟΛΕΞΟ

Δ	Κ	Υ	Σ	Θ	Γ	Χ	Ο	Π	Π
Φ	Ρ	Ι	Ι	Θ	Λ	Φ	Η	Η	Α
Χ	Α	Κ	Ρ	Α	Σ	Ι	Γ	Μ	Γ
Ε	Α	Μ	Φ	Μ	Ρ	Β	Σ	Τ	Ω
Μ	Ω	Β	Κ	Ο	Κ	Α	Λ	Ο	Ν
Ω	Ι	Ψ	Χ	Α	Ρ	Τ	Ε	Χ	Ι
Ν	Λ	Χ	Δ	Φ	Υ	Σ	Ζ	Ζ	Α
Α	Δ	Γ	Ι	Ε	Ο	Π	Ε	Ο	Σ
Σ	Β	Κ	Τ	Λ	Λ	Ε	Ζ	Κ	Ν
Ν	Ο	Κ	Τ	Ω	Β	Ρ	Ι	Ο	Σ
Λ	Μ	Ε	Χ	Ι	Ο	Ν	Ι	Λ	Μ

Βρίσκω τις κρυμμένες λέξεις

- Χειμώνας
- Κόκαλο
- Κρύο
- Χιόνι
- Αγκώνας
- Οκτώβριος
- Κρασί

Χρύσα Δερμεντζή Ε2

ΑΚΡΟΣΤΙΧΙΔΑ ΤΟΥ ΣΑΡΑΝΤΑ

1. Σ ----- 1. Είναι το σύμβολο της πατρίδας μας

2. Α ----- 2. Είναι η πρωτεύουσα της Ελλάδας

3. Ρ ----- 3. Έχει μέσα του το νερό.

4. Α ----- 4. Βρίσκει το νερό της εκκλησίας

5. Ν ----- 5. Είναι μέσα σε ολόιο.

6. Τ ----- 6. Εκεί τρώμε

7. Α ----- 7. Μ' αυτην οίνουφε τα φάρμακα



Ο Μουσολίνι με το στρατό που του απομεινε προσπαθεί να τραβήξει τη χώρα του για μην πλησιάσουν οι Έλληνες!!!! Φοβού Μακαρονάδες.

Κούνιος Βασίλειος Ε2'



Ο Μουσολίνι ψάχνει το στρατό του και ρωτάει έναν ξάγρυπνο βοσκό μήπως και τον είδε. Οι Έλληνες τον αφάνησαν!

Δημητριάδης Κων/νος Ε2'

ΑΝΕΚΛΟΤΑ

Σε μια αυλή ενός αγροκτήματος ρωτάει μια κότα το γουρούνι:

- Γιατί παίρνεις αυτό το κατσούφικο ύφος, όταν με βλέπεις;
- Γιατί, λέει το γουρουνάκι, Σκέφτομαι αμέσως τα αυγά με μπέικον!

«NENI, VIDI, VICI»



(Μετά την επίσκεψή του εις την 'Αλβανίαν):
- 'Ηλθον, είδον... παύ να μην εβλεπον!

ΕΠΙΚΑΙΡΑ ΤΡΑΓΟΥΔΙΑ ΤΗΣ ΜΠΕΝΙΤΑΣ ΜΟΥΣΟΛΙΝΙ

Στίχοι: Γιώργου Οικονομίδη, Νοέμβριος 1940
(Πάνα στο σκοπό της «Τριτόμιας»)

ΤΡΙΤΟΜΙΑ...

Εις Νεόπολιν σαν βγαίνουν το σακάκι
Βλέπουν αεροπλάνια
κι απ' το φόβο τους φρασκάνουν τα μπαμπάκια
και φωνάζουν δυνατά:

ΡΕΦΡΑΙΝ

Τριτόμια
να μια μάμια
Τριτόμια
να μια μάμια Ελληνική
Τριτόμια
παύ είν' η σάμια
να στεγνώσω το βρακί

-Κωστάκη ποιος δημιούργησε το σύμπαν;

-Όχι εγώ κύριε.

-Κωστάκη ποιος δημιούργησε το σύμπαν;

-Όχι εγώ κύριε.

-Κωστάκη ποιος δημιούργησε το σύμπαν; Ρωτάει σε έξαλλη κατάσταση πια ο δάσκαλος.

-Εγώ κύριε, αλλά δε θα το ξανακάνω.

Γιάννης Αραμπατζίδης
Γιάννης Χαρίσκος
Γιώργος Πάνος



Από την παρέλαση των μαθητών
του εσχολείου μας το Μάρτιο του 2003

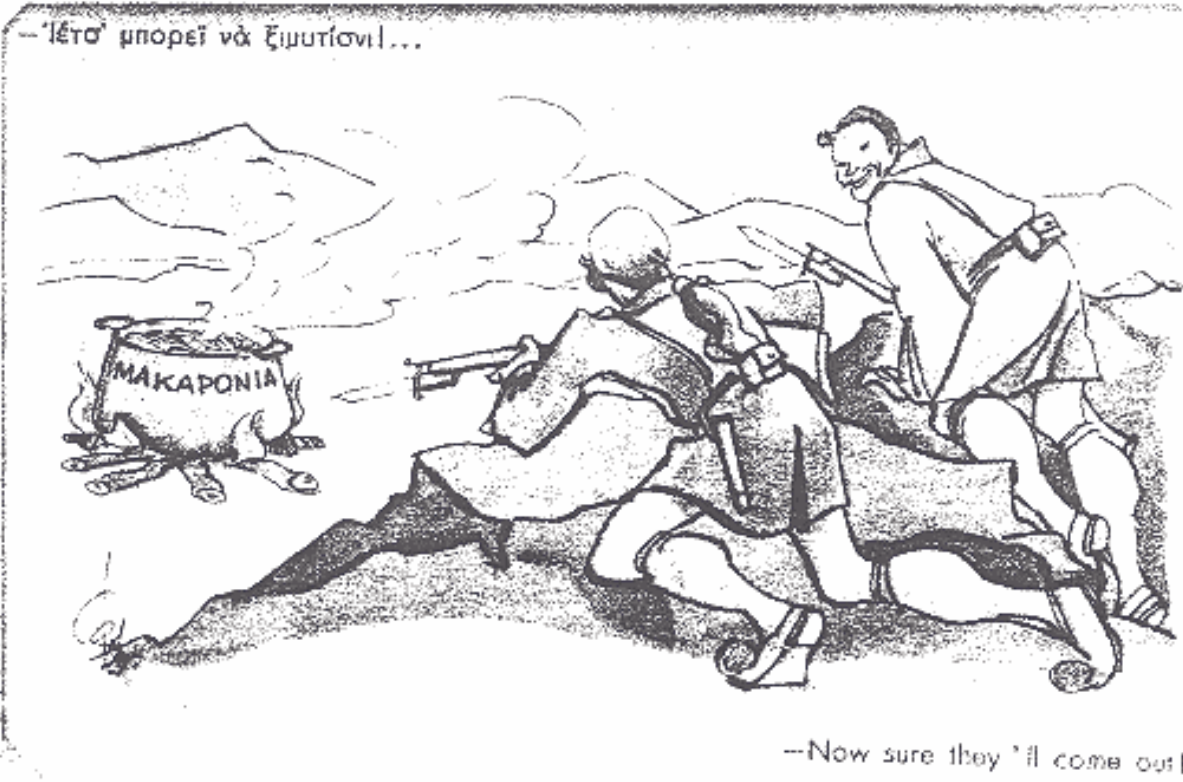

--'Έτσι' μπορεί να ξιμυτίσινι!--

--Now sure they 'il come out!

Γελοιογραφία του 1940